

Fireball Pro

300, 600, 900, 1200

Содержание

1. Что необходимо знать до начала пользования вспышкой.
2. Названия частей и функций.
3. Функции контрольной панели.
4. Работа со вспышкой.
5. Характеристики вспышки.
6. Спецификации вспышки.
7. Хранение и уход.
8. Устранение неисправностей.



I. До начала использования

1. Пожалуйста, внимательно ознакомьтесь с данной инструкцией до начала пользования вспышкой.
2. Величина напряжения тока питания должна быть определена до начала пользования вспышкой.
3. Не трясите и не двигайте вспышку, когда она включена, т.к. в этом случае Вы можете повредить провод лампы пилотного света.
4. Подключайтесь только к исправной, заземленной, 3-вилочной розетке.
5. Присоединяйте и отсоединяйте любые аксессуары только после того, как галогеновая лампа выключена и остыла.
6. Не оставляйте галогеновую лампу включенной в течение продолжительного времени при мощности свыше 500 W/s, т.к. используемая насадка может очень сильно перегреться. (Обычно насадка нагревается до 200°C)
7. Используйте софтбоксы из невоспламеняющегося материала.

2. Названия частей

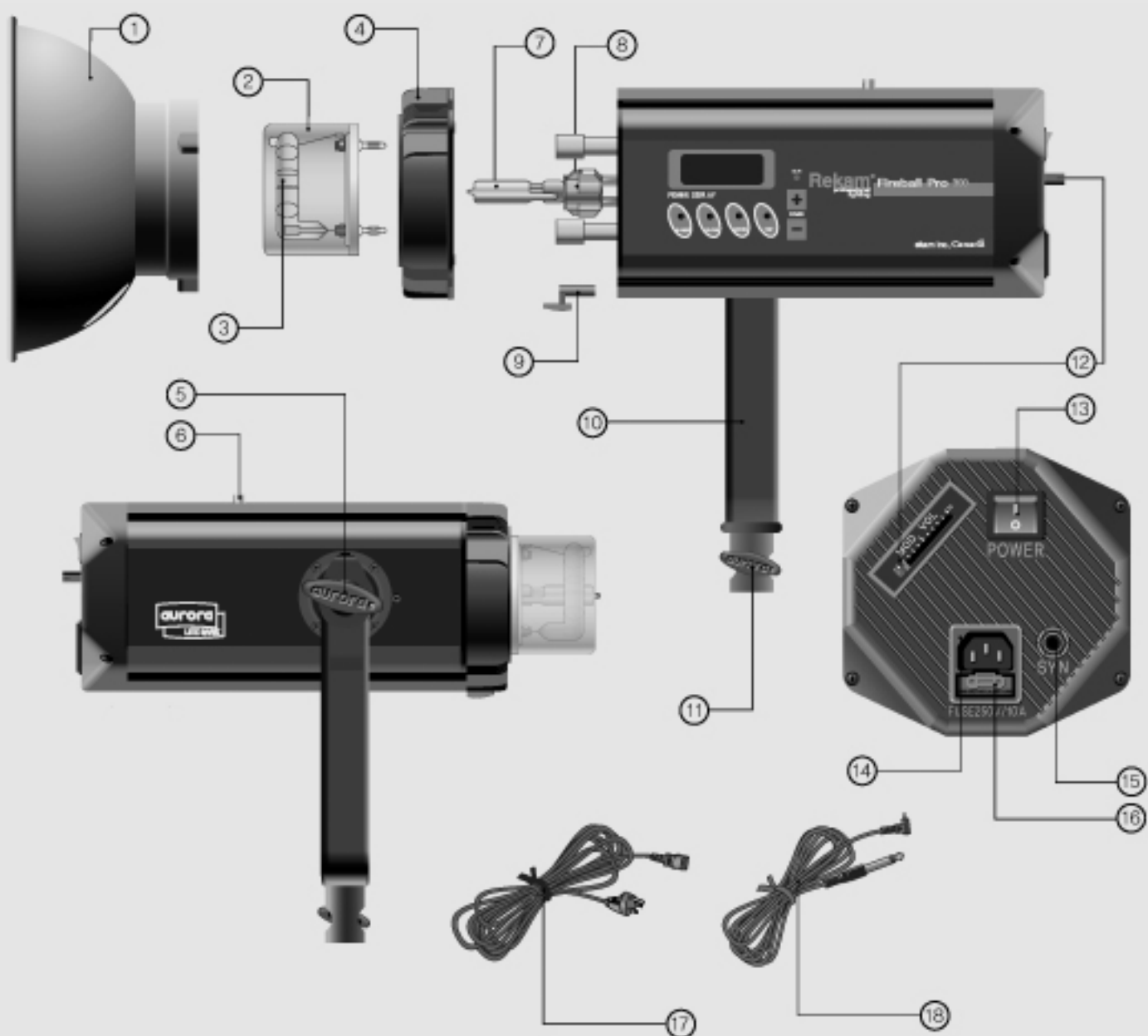

- | | |
|------------------------------------------|-------------------------------------------------------|
| 1. Рефлектор | 10. Кронштейн |
| 2. Пирекс-колпак | 11. Фиксирующий болт стойки |
| 3. Ксеноновая трубка | 12. Регулятор яркости пилотного света |
| 4. Пластина-отражатель ксеноновой трубки | 13. Выключатель питания |
| 5. Ручка-фиксатор | 14. Гнездо подключения AC адаптера |
| 6. Сенсор синхронизации | 15. Гнездо синхронизации «X» |
| 7. Лампа пилотного света | 16. Отсек предохранителей и предохранители (250V/10A) |
| 8. Патрон лампы пилотного света | 17. Шнур AC адаптера |
| 9. Фиксирующий рычаг | 18. Шнур синхронизации |

3. Функции контрольной панели

1. Дисплей мощности: Выходная мощность (W/s)
2. Alarm (звук.сигнализация): Переключатель звук. сигнализации (для проверки состояния заряда вспышки)
 - Красный LED индикатор включен: Подает звуковой сигнал во время процесса зарядки, перестает подавать звук. сигнал когда процесс зарядки прекращается.
 - Красный LED индикатор выключен: Лампа пилотного света выключена во время процесса зарядки, Лампа пилотного света загорается когда процесс зарядки закончен.
3. Slave (Синхронизатор): Выключатель сенсора синхронизации (вкл./выкл.)
 - Красная лампа включена: Функция синхронизации работает как от сенсора, так и от шнура синхронизации.
 - Красная лампа выключена: Функция синхронизации работает только от шнура синхронизации.
4. Model (Режим): Переключатель выбора режима работы лампы «пилотного» света
 - Нажать один раз (красный LED индикатор включен): лампа «пилотного» света загорается на максимальном значении.
 - Нажать повторно (зеленый LED индикатор включен): яркость лампы «пилотного» света меняется в зависимости от выходной мощности вспышки.
 - Нажать еще раз: Нет индикации: Яркость лампы «пилотного» света регулируется ползунковым регулятором, расположенным на задней панели корпуса.
5. TEST (Проба): Пробная вспышка при нажатии.
(Красный LED индикатор горит во время процесса зарядки и выключена по окончании процесса зарядки.)
6. O.H (OverHeat - перегрев): Красная лампа загорается и начинается подача звукового сигнала в случае перегрева электрических плат или корпуса. Также, в этом случае, выключается лампа «пилотного» света, прекращается процесс зарядки и работы. Остается работать только вентилятор для ускорения процесса охлаждения вспышки. Лампа O.H. выключается после охлаждения, после этого можно возобновлять работу со вспышкой.
7. Power Up (увеличение мощности): Регулятор увеличения выходной мощности импульса вспышки.
(Переключает максимальную величину в минимальную одним нажатием)
8. Power Down (уменьшение мощности): Регулятор уменьшения выходной мощности импульса вспышки.
(Переключает минимальную величину в максимальную одним нажатием)

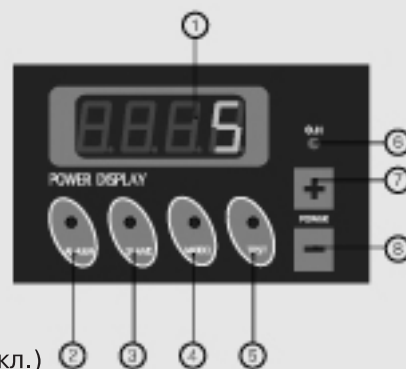

4. Работа

1. Заводское состояние вспышки:
 - кнопки Alarm, Slave и Modeling выключены
 - выходная мощность минимальна
2. Перед началом эксплуатации необходимо проверить:
 - уровень мощности лампы пилотного света должен быть «0».
 - выключатель питания вспышки должен находиться в состоянии «ВЫКЛ.»
3. Подключите шнур синхронизации в гнездо синхронизации.
4. Включите переключатель (при включении выходная мощность – 5 Ватт)
5. Все переключатели работают в режиме «одно касание».
6. Переключатель лампы пилотного света работает в следующей последовательности:
 - Красный светодиодный (LED) индикатор: Максимальная яркость лампы
 - Зеленый светодиодный (LED) индикатор: Яркость лампы меняется в соответствии с выходной мощностью вспышки
 - Светодиодный (LED) индикатор выключен: Лампа пилотного света выключена.
(Уровень яркости может быть отрегулирован вручную)
7. Отрегулируйте яркость касанием регулятора увеличения/уменьшения выходной мощности. (При перезарядке вспышки, дисплей начинает мигать и через две секунды происходит автоматическая разрядка. Нет необходимости нажимать кнопку «Тест»)
8. При перегреве, лампа O.H. включается (Устраните возможные причины перегрева, дайте вспышке остыть и начните пользоваться вспышкой)

5. Характеристики

1. Лампа пилотного цвета, 1000 Вт, может управляться ползунковым регулятором, расположенным на задней панели.
2. От минимально 5 Дж мощности и экспозиции F2.05, вспышка автоматически контролируется с шагом 0.5F. Нет необходимости регулирования вручную.
3. Вспышка и лампа пилотного цвета могут быть использованы вместе для создания специального освещения.
4. В случае, если напряжение тока при зарядке выше нормативного (указанного в спецификации) напряжения, происходит автоматическая разрядка. Нет необходимости нажимать кнопку «Тест»)
5. Возможность легкого и быстрого присоединения и отсоединения насадок и аксессуаров.

6. Спецификации

Характеристика \ Модель	FireBall - 300	FireBall - 600	FireBall - 900	FireBall - 1200
Мощность	5~300 W/s	5~600 W/s	5~900 W/s	5~1200 W/s
Питание	220В/50Гц			
Время перезарядки	0.5~1.5сек.	0.5~2.0сек.	0.5~2.5сек.	0.5~3.0сек.
Пилотный свет	220В 1000W			
Цветовая температура	5500±100K			
Размеры (см)	36x18x13	36x18x13	42x18x13	46x18x13
Вес (кг)	2.20	2.88	3.35	3.60
Синхронизация	Шнур синхронизации, сенсор синхронизации			

7. Уход и хранение

1. Замена лампы пилотного света

- Дайте лампе остыть и извлеките лампу легким покачиванием вверх и вниз (не вправо и влево)
- Вставьте новую лампу в гнездо под правильным углом.
- Старайтесь не оставлять следов на лампе (например, пальцев и т.п.)

2. Замена предохранителя

- Отсоедините шнур питания
- Откройте отсек предохранителей отверткой и извлеките предохранитель.
- Проверьте состояние предохранителя и замените его в случае необходимости

3. Оберегайте пирекс-колпак и ксеноновую трубку от пыли и грязи, т.к. это может вызвать уменьшение цветовой температуры. В случае загрязнения, протрите колпак и трубку мягкой материей.

Примечание:

- В случае, если напряжение питания меньше нормативного (указанного в спецификациях), заряд вспышки может быть не полным.
- Данный продукт может быть модифицирован с целью улучшения без предварительного уведомления.

8. Устранение неисправностей

Статус	Предполагаемая причина	Устранение Неисправностей
	Сенсор синхронизации не работает	- Включите Сенсор синхронизации (Красный LED индикатор должен гореть)
	Свет не достигает Сенсора	- Переустановите вспышку
	Окно Сенсора освещено слишком сильно	- Устраните слишком сильное освещение вспышки
Шнур синхронизации не работает	Загрязнение гнезда подключения шнура синхронизации	- Очистите гнездо подключения шнура синхронизации
	Плохой контакт при подключении шнура синхронизации или неисправный шнур синхронизации	- Проверьте качество разъемов подключения - Замените шнур синхронизации - Проверьте работу вспышки нажатием кнопки «Test»
Непрерывный звуковой сигнал	Зарядка невозможна (LED индикатор кнопки TEST должен быть выключен) Перегрев вспышки (лампа O.H. должна гореть)	- Нажмите регулятор уменьшения мощности - Проверьте величину входного напряжения - Проверьте вентилятор (работает или нет) - Осторожно проверьте температуру корпуса - Дайте вспышке остыть и включите снова - Проверьте возможные причины возможного нагрева
Вспышка не работает	Отсутствие питания (лампа питания не горит)	- проверьте шнур питания - проверьте контакты - проверьте предохранители
Другое	Пожалуйста, во всех случаях остальных возникновения неисправностей или отклонений от нормальной работы, обращайтесь в сервисную службу Rekam.	